

天秤、上軸、プーリー
THREAD TAKE-UP LEVER, ARM SHAFT, MACHINE PULLEY

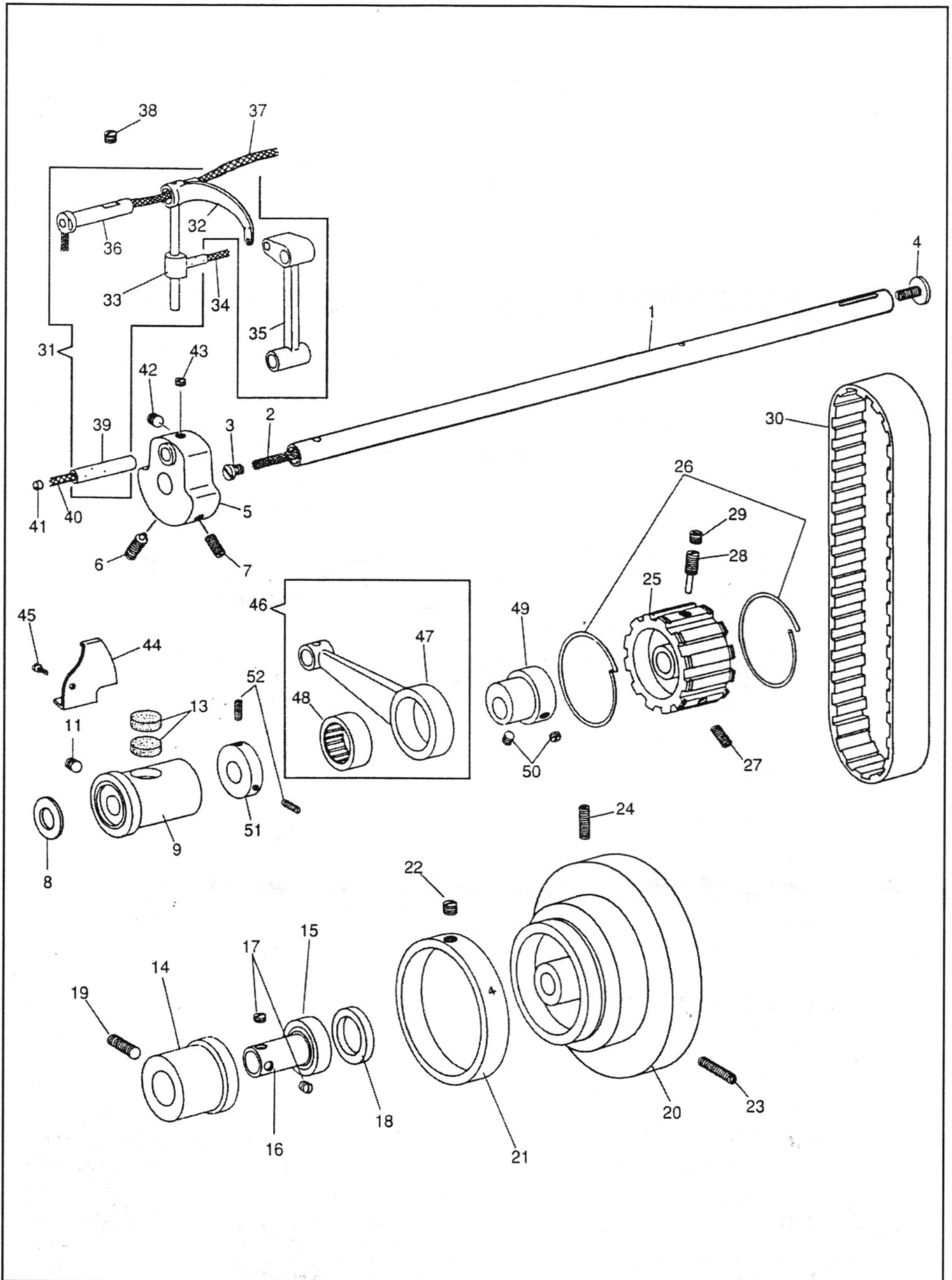

天秤、上軸、プーリー

THREAD TAKE-UP LEVER, ARM SHAFT, MACHINE PULLEY

NO.	部品番号 PARTS NO.	8LVMF	8BLVMF	数量 QTY	品名	DESCRIPTION
1	15011	*	-	1	上軸	ARM SHAFT
1	15209	-	*	1	上軸	ARM SHAFT
2	11042	*	*	1	上軸油芯	OIL WICK
3	10506	*	*	1	上軸油栓ねじ	OIL STOP SCREW 7.85×20 L=6.0
4	10577	*	*	1	プーリー押しねじ	PULLEY ADJUSTING SCREW 6.75×24 L=11.0
5	19414	*	*	1	クランクモーションカム	NEEDLE BAR CRANK
6	19415-A	*	*	1	位置決めねじ	POSITION SCREW 1/4×28 L=20.0
7	19416	*	*	1	止めねじ	SET SCREW 1/4×28 L=14.0
8	10563	*	*	1	上軸メタル(前)ワッシャー	WASHER
9	10562	*	*	1	上軸メタル(前)	ARM SHAFT BUSHING (FRONT)
11	10524	*	*	1	止めねじ	SET SCREW 6.75×24 L=6.5
13	10725	*	*	2	上軸メタル(前)フェルト	OIL FELT
14	13074	*	*	1	上軸ベアリングケース	ARM SHAFT BALL BEARING ADAPTOR
15	10567	*	*	1	上軸ベアリング	ARM SHAFT BALL BEARING
16	13361	*	*	1	上軸ベアリングカラー	ARM SHAFT BALL BEARING ADAPTOR SLEEVE
17	23637	*	*	2	止めねじ	SET SCREW 1/4×28 L=7.5
18	10568	*	*	1	溝なしリング	BALL BEARING RETAINING RING
19	10671	*	*	1	上軸ベアリングケース止めねじ	SCREW 6.75×24 L=20.0
20	10504	*	*	1	プーリー	MACHINE PULLEY
21	10505-B	*	-	1	文字リング(ベルトガード無用)	FEED INDICATING DISC (WITHOUT BELT GUARD)
21	10505-A	*	-	(1)	文字リング(ベルトガード付用)	FEED INDICATING DISC (WITH BELT GUARD)
21	10943-B	-	*	1	文字リング(ベルトガード無用)	FEED INDICATING DISC (WITHOUT BELT GUARD)
21	10943-A	-	*	(1)	文字リング(ベルトガード付用)	FEED INDICATING DISC (WITH BELT GUARD)
22	10566	*	*	1	文字リング止めねじ	SETSCREW 1/4×32 L=5.5
23	10576	*	*	1	位置決めねじ	POSITION SCREW 15/64×28 L=21.0
24	10579	*	*	1	止めねじ	SET SCREW 15/64×28 L=20.0
25	10569	*	*	1	ベルトプーリー	ARM SHAFT CONNECTING BELT PULLEY
26	10574	*	*	2	ベルトプーリーリング	BELT PULLEY SPRING FLANGE
27	10571-G	*	*	1	ベルトプーリー止めねじ	SET SCREW 6.75×24 L=20.0
28	10570	*	*	1	ベルトプーリーピンねじ	POSITION SCREW 6.75×24 L=14.5
29	10524-G	*	*	1	ベルトプーリーピンねじ止めねじ	POSITION SCREW SET SCREW 6.75×24 L=6.5
30	10621	*	*	1	タイミングベルト	ARM SHAFT CONNECTING BELT
31	15024C	*	*	1	天秤(組)	THREAD TAKE-UP LEVER COMPLETE
32	15024	*	*	1	天秤	THREAD TAKE-UP LEVER
33	15026	*	*	1	天秤抱き	THREAD TAKE-UP LEVER DRIVING STUD
34	10728	*	*	1	天秤抱き油芯	OIL WICK
35	10528	*	*	1	針棒クランク	NEEDLE BAR CONNECTING LINK
36	15013	*	*	1	天秤ピン	THREAD TAKE-UP LEVER HINGE STUD
37	11042	*	*	1	天秤ピン油芯	OIL WICK
38	10524	*	*	1	天秤ピン止めねじ	SET SCREW 6.75×24 L=6.5
39	10523	*	*	1	針棒クランクピン	NEEDLE BAR CONNECTING LINK STUD
40	10726	*	*	1	針棒クランクピン油芯	OIL WICK
41	15038	*	*	1	油ゴム栓	RUBBER OIL STOPPER
42	19417	*	*	1	針棒クランクピン止めねじ(長)	SCREW 1/4×28 L=6.5
43	19418	*	*	1	針棒クランクピン止めねじ(短)	SCREW 1/4×28 L=4.5
44	10551	*	*	1	天秤油受け	THREAD TAKE-UP LEVER OIL GUARD
45	10650	*	*	1	天秤油受け止めねじ	SCREW 3.4×36 L=6.0
46	10772C	*	*	1	上達結ロッド(組)	LIFTING ECCENTRIC CONNECTION COMPLETE
47	10772	*	*	1	上達結ロッド	LIFTING ECCENTRIC CONNECTION
48	10773	*	*	1	ニードルベアリング	NEEDLE BEARING
49	19427	*	*	1	中押え上下カム	LIFTING ECCENTRIC
50	19508	*	*	2	中押え上下カム止めねじ	SET SCREW 1/4×40 L=5.5
51	11879	*	*	1	中押え上下カムカラー	LIFTING ECCENTRIC COLLAR
52	10573	*	*	2	中押え上下カムカラー止めねじ	SET SCREW 7/32×32 L=11.0